

# Ouvre-porte de service intensif

## Garaga modèle PGH - fiche technique

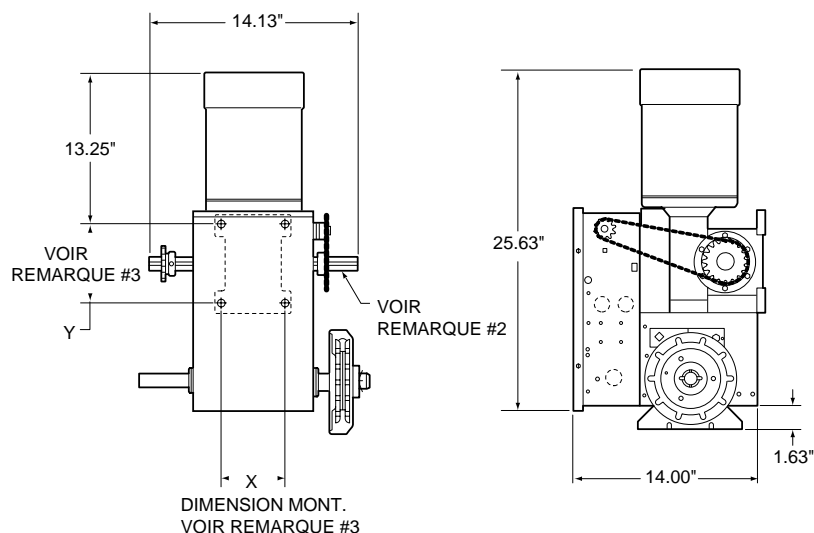

### REMARQUES:

- 1) LES DIMENSIONS VARIENT SELON LA PUISSANCE DE L'OUVRE-PORTE, DIMENSIONS MAX. MONTRÉES
- 2) ARBRE DE SORTIE AVEC  
CLÉ 1" x 1/4" POUR OUVRE-PORTE DE 1/2 À 1 HP  
CLÉ 1-3/16" x 1/4" POUR OUVRE-PORTE DE 1-1/2 À 2 HP  
CLÉ 1-1/4" x 1/4" POUR OUVRE-PORTE DE 3 HP
- 3) CENTRES DE MONTAGE  
X = 4-3/4" Y = 5-1/2" POUR OUVRE-PORTE JUSQU'À 2HP  
X = 3-17/32" Y = 9-1/16" POUR OUVRE-PORTE DE 3HP

## CARACTÉRISTIQUES STANDARD

### ■ Modèle:

Travaux compris - ouvre-porte électrique Garaga Modèle PGH construit par Chamberlain Group Inc. Travaux connexes - La préparation de la porte, les travaux divers et la réalisation de structures métalliques, la réalisation du câblage d'installation et la fabrication des fils, conduits, fusibles et sectionneurs relèvent d'autres.

### ■ Produit:

Ouvre-porte robuste pour usage industriel Modèle PGH, à palan avec réducteur, homologué cUL \_\_\_ H.P., \_\_\_ Volts, \_\_\_ Phase.

### ■ Caractéristiques générales:

Ouvre-porte homologué cUL de dimensions et de puissance recommandées par le fabricant de portes; l'ouvre-porte doit être livré intégralement, c'est-à-dire avec moteur électrique, commandes du moteur, système d'engrenage, frein à solénoïde, unité de commande à trois boutons, ouvrir/fermer/arrêt, et autres accessoires nécessaires au fonctionnement normal.

### ■ Moteur électrique:

Puissant moteur industriel pour service continu à couple de démarrage élevé, protégé contre la surcharge par un détecteur d'intensité ou surcharge thermique.

### ■ Circuit de commande, contrôles, construction:

**NOTE POUR L'ARCHITECTE: Pour applications en mode d'utilisation de sécurité cUL en 115V ou 208-240V monophasé ou triphasé choisissez l'option #1 et ajouter "Doit inclure le système de protection CPS II™ pour détecter toute obstruction et indiquer à l'opérateur de remonter."**

**Option #1: Pour 115V (1/2 à 1 H.P.), et 208-240V (1/2 à 2 H.P.):**

**Circuit de commande, contrôles:** Panneau de commande logique transistorisé homologué cUL dans un boîtier électrique Nema 1 et conforme à l'opérateur. Boîtier de Contrôle rencontre les normes ANSI/NEMA ICS6. Boutons-poussoirs trois boutons seront dans une boîte de type NEMA 1.

**Option #2: Pour 115V, 208-240V, 460V ou 575V :**

**Circuit de commande, contrôles:** Panneau de commande à contacteurs homologué cUL dans un boîtier électrique Nema 1 et conforme à l'opérateur. Boîtier de contrôle rencontre les normes ANSI/NEMA ICS6. Boutons-poussoirs trois boutons seront dans une boîte de type NEMA 1.

### ■ Châssis et démultiplication:

Démultiplication 45:1 à l'aide de roues dentées de service intensif à bain d'huile. Boîtier en fonte. Huile à engrenages synthétique spéciale toute saison pour un meilleur rendement à basse température; Pignon et chaîne #50 standard, #80 pour le modèle 3HP, système de déconnexion au sol avec entrebarrage, palan à chaîne pour opération manuelle et frein à solénoïde pour arrêter le moteur et supporter la porte. L'opérateur pourra déplacer la porte à une vitesse approximative de 8 à 9 pouces par seconde (20 à 23 cm/sec).

### ■ Interrupteur de fin de course:

Synchronisation de l'ouvre-porte avec la porte par interrupteur de fin de course de type linéaire entièrement réglable. Écrous de fin de course en nylon à faible frottement posés sur un arbre fileté en acier tournant dans un manchon autolubrifiant en bronze. Possibilité d'extraire le moteur sans fausser le réglage des limites.

### ■ Exécution:

Installer l'ouvre-porte conformément aux instructions et normes de Lift-Master et à toute réglementation fédérale, provinciale ou municipale

### ■ Garantie:

Les ouvre-portes Garaga et les accessoires connexes sont garantis contre tout défaut de matériaux ou de fabrication pendant une période de deux ans.

**Lift-Master**  
The Professional Line  
Commercial Operators

Pour plus d'information appeler Garaga au: (418) 227-2828

ou télécopier Garaga au: (418) 227-5508

Courriel de Garaga: [info@garaga.com](mailto:info@garaga.com)

8500, 25e Ave. St-Georges • Québec, Canada G6A 1K5

# Modèle PGH OUVRE-PORTE À DÉMULTIPLICATION AVEC TREUIL

Opérateur de service très intensif Garaga

CLIENT \_\_\_\_\_

PROJET \_\_\_\_\_

ARCHITECTE / ING. \_\_\_\_\_

ENTREPRENEUR \_\_\_\_\_

NO. DE DESSIN \_\_\_\_\_

DATE \_\_\_\_\_

PAGE \_\_\_\_\_

DE \_\_\_\_\_

## DESSINS D'ATELIER

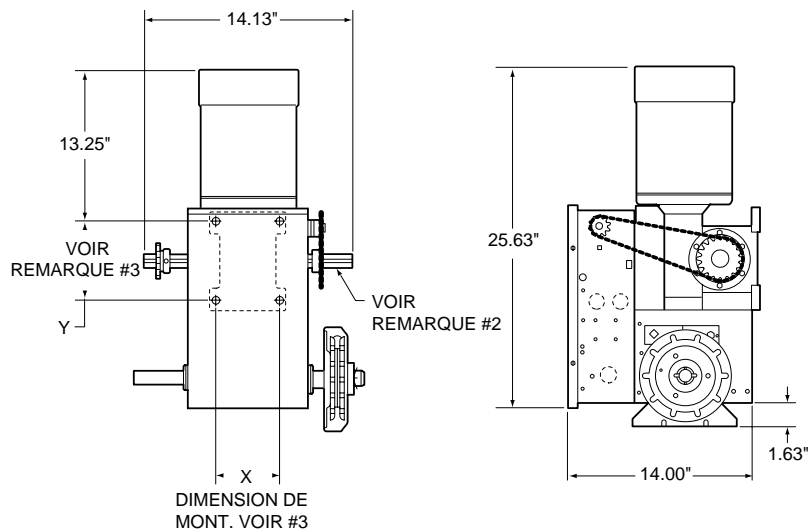

### REMARQUES:

- 1) LES DIMENSIONS VARIENT SELON LA PUISSANCE DE L'OUVRE-PORTE. DIMENSIONS MAX. MONTRÉES
- 2) ARBRE DE SORTIE AVEC  
 CLÉ 1" x 1/4" POUR OUVRE-PORTE DE 1/2 À 1 HP  
 CLÉ 1-3/16" x 1/4" POUR OUVRE-PORTE DE 1-1/2 À 2 HP  
 CLÉ 1-1/4" x 1/4" POUR OUVRE-PORTE DE 3 HP
- 3) CENTRES DE MONTAGE  
 X = 4-3/4" Y = 5-1/2" POUR OUVRE-PORTE JUSQU'À 2HP  
 X = 3-17/32" Y = 9-1/16" POUR OUVRE-PORTE DE 3HP

### DÉTAILS DE COMMANDE:

- 1) FOURNIR \_\_\_\_\_ ( ) OUVRE-PORTE(S) GARAGA MODÈLE \_\_\_\_\_  
 \_\_\_\_\_ HP, \_\_\_\_\_ VOLTS, \_\_\_\_\_ PHASE, \_\_\_\_\_ HERTZ.
- 2) POUR PORTE(S) \_\_\_\_\_ LARGE X \_\_\_\_\_ HAUT AVEC \_\_\_\_\_
- 3) FOURNIR PALAN À CHAÎNE DU CÔTÉ \_\_\_\_\_ DE L'OPÉRATEUR.
- 4) FOURNIR PIGNON D'ENTRAÎNEMENT DU CÔTÉ \_\_\_\_\_ DE L'OPÉRATEUR.
- 5) FOURNIR \_\_\_\_\_ ( ) UNITÉ(S) DE COMMANDE À 3 BOUTONS DE TYPE NEMA \_\_\_\_\_ PAR OPÉRATEUR.
- 6) FOURNIR ÉQUIPEMENTS AUXILIAIRES TEL QUE DÉCRIT CI-BAS( un par opérateur à moins d'avis contraire)

### NOTES:

- 1) CONSULTER LA FICHE DE PRODUIT DU MODÈLE PGH POUR INFORMATIONS GÉNÉRALES
- 2) CONSULTER LE DESSIN \_\_\_\_\_ POUR DIAGRAMME ÉLECTRIQUE

FORCE	AMPERAGE - MOTEUR				
	VOLTAGE - PHASE - 60 Hz				
	115-1Ø	230-1Ø	230-3Ø	460-3Ø	575-3Ø
1/2	8.2	4.1	2.0	1.0	0.8
3/4	11.2	5.6	2.8	1.4	1.2
1	13.6	6.8	3.6	1.8	1.4
1-1/2	17.5	8.7	5.0	2.5	2.0
2	-	-	6.6	3.1	2.5
3	-	-	9.0	4.5	-