

Ouvre-porte standard à arbre intermédiaire

Garaga modèle PMJ - fiche technique

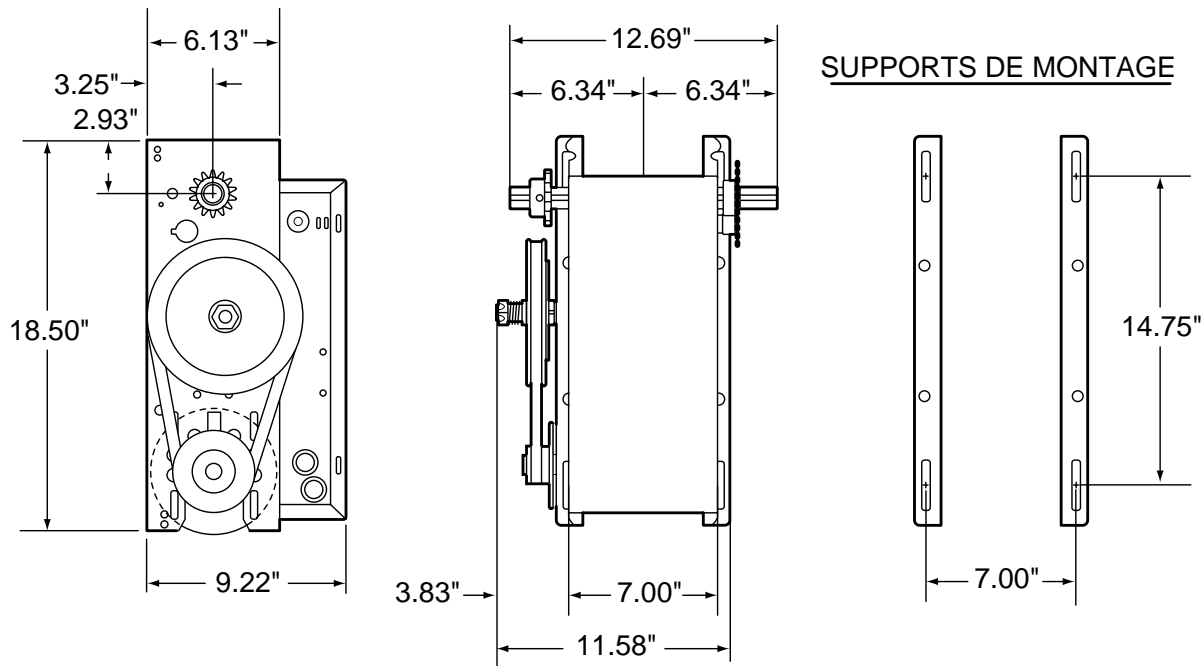

CARACTÉRISTIQUES STANDARD

■ **Modèle:**

Travaux compris – ouvre-porte électrique Garaga Modèle PMJ construit par The Chamberlain Group, Inc. Travaux connexes – La préparation de la porte, les travaux divers et la réalisation de structures métalliques, la réalisation du câblage d'installation et la fabrication des fils, conduits, fusibles et sectionneurs relèvent d'autres.

■ **Produit:**

Ouvre-porte standard Modèle PMJ, à courroie et arbre intermédiaire, homologué cUL, avec puissant moteur monophasé 1/2 H.P., 115 Volts.

■ **Caractéristiques générales:**

Ouvre-porte homologué cUL de dimension et de puissance recommandées par le fabricant de portes; l'ouvre-porte doit être livré intégralement, c'est-à-dire avec moteur électrique, commandes du moteur avec connexions réalisées en usine, frein à solénoïde, unité de commande à trois boutons, ouvrir-fermer-arrêt, et autres accessoires nécessaires au fonctionnement normal.

■ **Moteur électrique:**

Puissant moteur monophasé de 1/2 H.P. évalué à un maximum de 12 cycles à l'heure, avec inversion instantanée et thermocontact à réenclenchement automatique.

■ **Dispositif de commande du moteur de l'ouvre-porte:**

24V NEC Classe 2 avec transformateur de 20VA.

■ **Châssis et réducteur:**

Réducteur primaire à courroie trapézoïdale 4L de service intensif et chaîne no. 48 pour les deuxième et troisième phases. Embrayage à friction réglable, sectionneur monté au sol, pignons de sortie et d'entraînement de la porte fournis avec l'ensemble. Toutes les roues dentées de démultiplication sont perforées et goupillées aux arbres. Ouvre-porte suffisamment puissant pour entraîner la porte à une vitesse d'environ 8 à 9 pouces par seconde (20 à 23 cm/s).

■ **Interrupteur de fin de course:**

Synchronisation de l'ouvre-porte avec la porte par interrupteur de fin de course de type linéaire entièrement réglable. Écrous de fin de course en nylon à faible frottement posés sur un arbre fileté en acier tournant dans un manchon autolubrifiant en bronze. Possibilité d'extraire le moteur sans fausser le réglage des limites.

■ **Exécution:**

Installer l'ouvre-porte conformément aux instructions et normes de Lift-Master et à toute réglementation fédérale, provinciale ou municipale.

■ **Garantie:**

Les ouvre-portes Garaga et les accessoires connexes sont garantis contre tout défaut de matériaux ou de fabrication pendant une période de deux ans.

Lift-Master
The Professional Line
Commercial Operators

Pour plus d'information appeler Garaga au: (418) 227-2828

ou télécopier Garaga au:

(418) 227-5508

Courriel de Garaga:

info@garaga.com

8500, 25e Ave. St-Georges • Québec, Canada G6A 1K5

modèle **PMJ**

OUVRE-PORTE À ARBRE INTERMÉDIAIRE

Ouvre-porte standard Garaga

CLIENT

PROJET

ARCHITECTE / ING.

ENTREPRENEUR

NO. DE DESSIN

DATE

PAGE

DE

DESSINS D'ATELIER

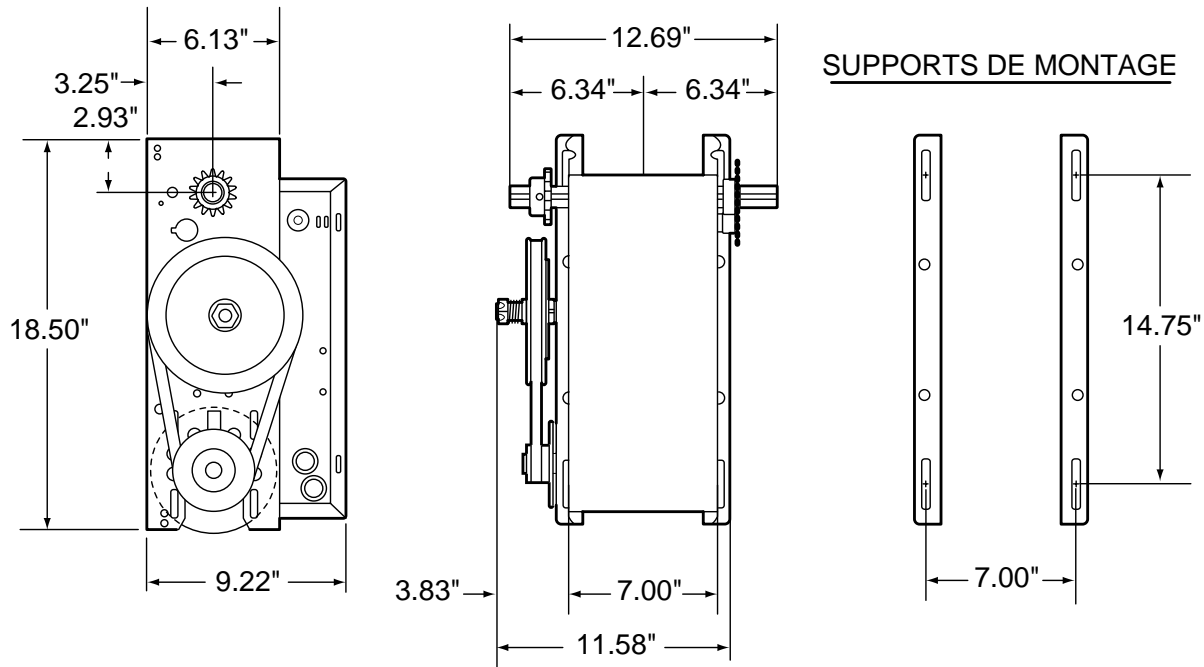

DÉTAILS DE COMMANDE:

- 1) FOURNIR _____ () OUVRE-PORTE(S) GARAGA MODÈLE _____
_____ HP, _____ VOLTS, _____ PHASE, _____ HERTZ.
- 2) POUR PORTE(S) _____ LARGE X _____ HAUT AVEC _____
- 3) FOURNIR PIGNON D'ENTRAÎNEMENT DU CÔTÉ _____ DE L'OPÉRATEUR.
- 4) FOURNIR _____ () UNITÉ(S) DE COMMANDE À 3 BOUTONS DE TYPE NEMA _____ PAR OPÉRATEUR.
- 5) FOURNIR ÉQUIPEMENTS AUXILIAIRES TEL QUE DÉCRIT CI-BAS (un par opérateur à moins d'avis contraire)

NOTES:

- 1) CONSULTER LA FICHE DE PRODUIT DU MODÈLE PMJ POUR INFORMATIONS GÉNÉRALES
- 2) CONSULTER LE DESSIN _____ POUR DIAGRAMME ÉLECTRIQUE

AMPÉRAGE - MOTEUR		
FORCE	VOLTAGE - PHASE - 60 Hz	
	115-1Ø	230-1Ø
1/2	6.5	3.0